

B1=B2=B3=B4=B5=B6=B7=B8=B9=B10=B11=B12  
 =B13=B14=B15=B16=B17=B18=B20=B22=B23  
 =B25  
 1xC25  
 PLANTA  
 ESC 1:25

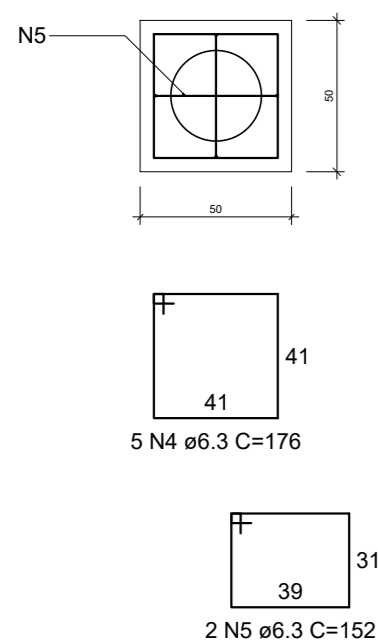

CORTE  
 ESC 1:25

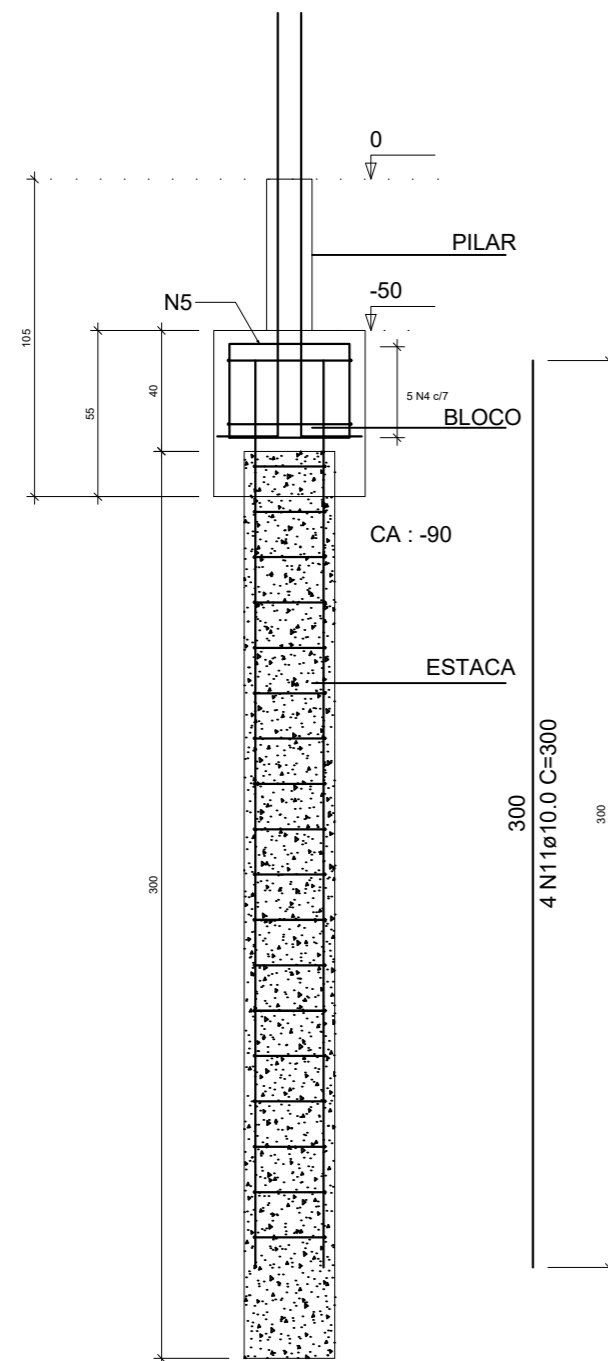

P3=P11=P13=P14

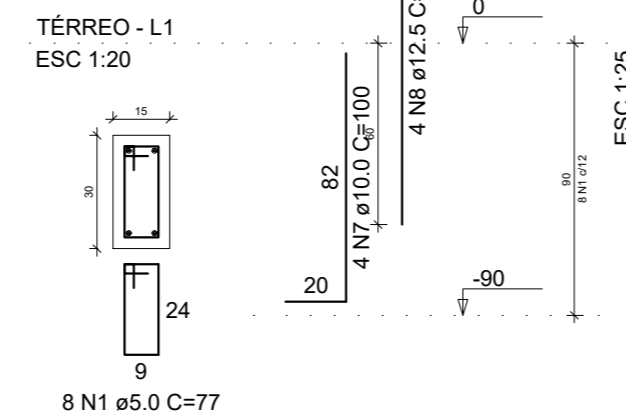

P20

TÉRREO - L1  
 ESC 1:20

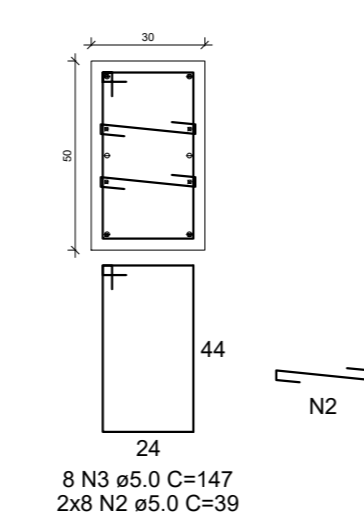

P1=P2=P4=P5=P6=P7=P8=  
 =P9=P10=P12=P15=P16=  
 =P17=P18=P22=P23=P25

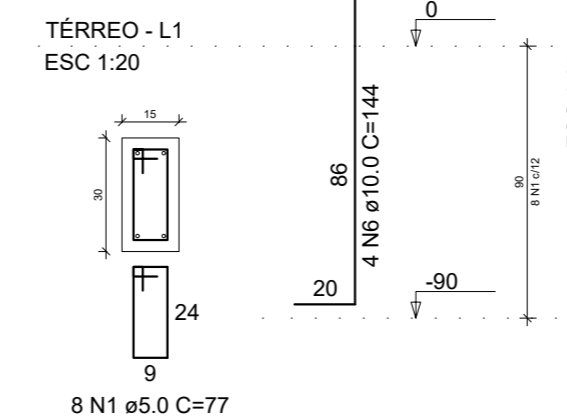

RESUMO DO AÇO - BLOCOS E PILARES

AÇO	DIAM (mm)	C.TOTAL (m)	PESO + 0% (kg)
CA50	6.3	260.5	63.7
	10.0	123.5	76.2
	12.5	26.4	25.4
CA60	5.0	147.4	22.7
PESO TOTAL (kg)			
CA50	165.3		
CA60	22.7		

RESUMO DO AÇO - ESTACAS

AÇO	DIAM (mm)	C.TOTAL (m)	PESO + 0% (kg)
CA50	10.0	264	162.9
CA60	5.0	325.6	50.1
PESO TOTAL (kg)			
CA50	162.9		
CA60	50.1		

Volume de concreto (C-30) = 3.78 m³  
 Área de forma = 42.65 m²

REVISÃO	DESCRIÇÃO	DATA	VISTO
01	AJUSTE DE PLANILHAS DE QUANTITATIVOS E DETALHE DA ESTACA	28/05/2021	OK
02	AJUSTE DE DIÂMETRO DA ESTACA PARA 25cm	09/07/2021	OK

OBRA/SERVIÇO: Detalhamento de Blocos  
 ENDEREÇO: Estrada TK 35, Taquari/RS  
 TÍTULO: AMPLIAÇÃO - CASA DE RECUPERAÇÃO CONGREGAÇÃO DE DAVI

PROPRIETÁRIO: \_\_\_\_\_  
 PREFEITURA DE TAQUARI  
 RESPONSÁVEL TÉCNICO PELO PROJETO ESTRUTURAL: \_\_\_\_\_  
 SÉRGIO VINÍCIUS NOSCHANG - ENG. CIVIL - CREA RS152282  
 PRANCHA Nº: EST. 02/19

140,06 m²	1/50	Abril/2021	0
ÁREA	ESCALA	DATA	REVISÃO