

PROJETO DE PAVIMENTAÇÃO – PREFEITURA MUNICIPAL DE TAQUARI – RS

# DETALHAMENTOS DE PROJETO

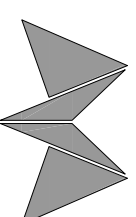

**MÁRCIO BRAUN**  
arquitetura e projetos LTDA  
CNPJ: 19.499.651/0001-04  
Rua Mario O. Vognach 1030 – Estrela – RS  
arq.marcioabraun@gmail.com (51) 99636-3737

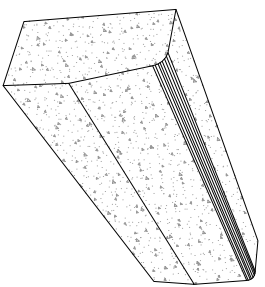

PERSPECTIVA  
SEM ESCALA

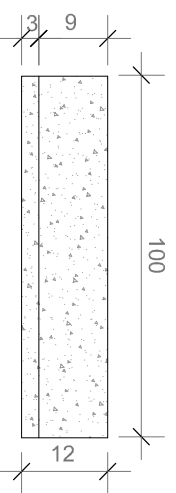

VISTA SUPERIOR  
SEM ESCALA

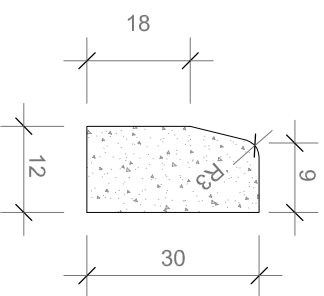

VISTA LATERAL  
SEM ESCALA

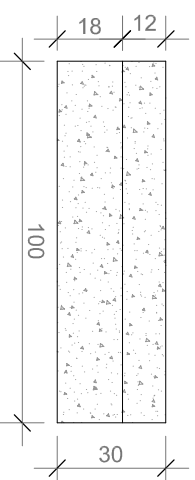

VISTA FRONTAL  
SEM ESCALA

DETALHE DO MEIO-FIO  
SEM ESCALA

<p>Ciente: PREFEITURA MUNICIPAL DE TAQUARI-RS</p>		<p>Obra: PROGRAMA AVANÇAR CIDADES – MOBILIDADE URBANA</p>	
<p>Local: TODAS RUAS</p>		<p>Local: TODAS RUAS</p>	
<p>Trecho: DIVERSOS</p>		<p>Trecho: DIVERSOS</p>	
<p>Prancha: DETALHAMENTO – MEIO FIO</p>		<p>Prancha: DETALHAMENTO – MEIO FIO</p>	
<p>Resp. Técnico:</p>		<p>Resp. Técnico:</p>	
<p>Proprietário:</p>		<p>Escala: sem escala</p>	
<p>Prefeitura Municipal de Taquari – RS</p>		<p>Revisão: 05</p>	
<p>MÁRCIO BRAUN arquitetura e projetos LTDA CNPJ: 19.499.651/0001-04 Rua Mário O. Vognach 1030 – Estrada – RS arq.marcioobra@gmail.com (51) 99636-3737</p>		<p>Ano: 2018</p>	
<p>Márcio Roberto Braun Arquiteto e Urbanista CAU/BR A77849-4</p>		<p>Prancha: DET 1</p>	

Composição de sinalização tátil de alerta e direcional nos rebaxos das calçadas

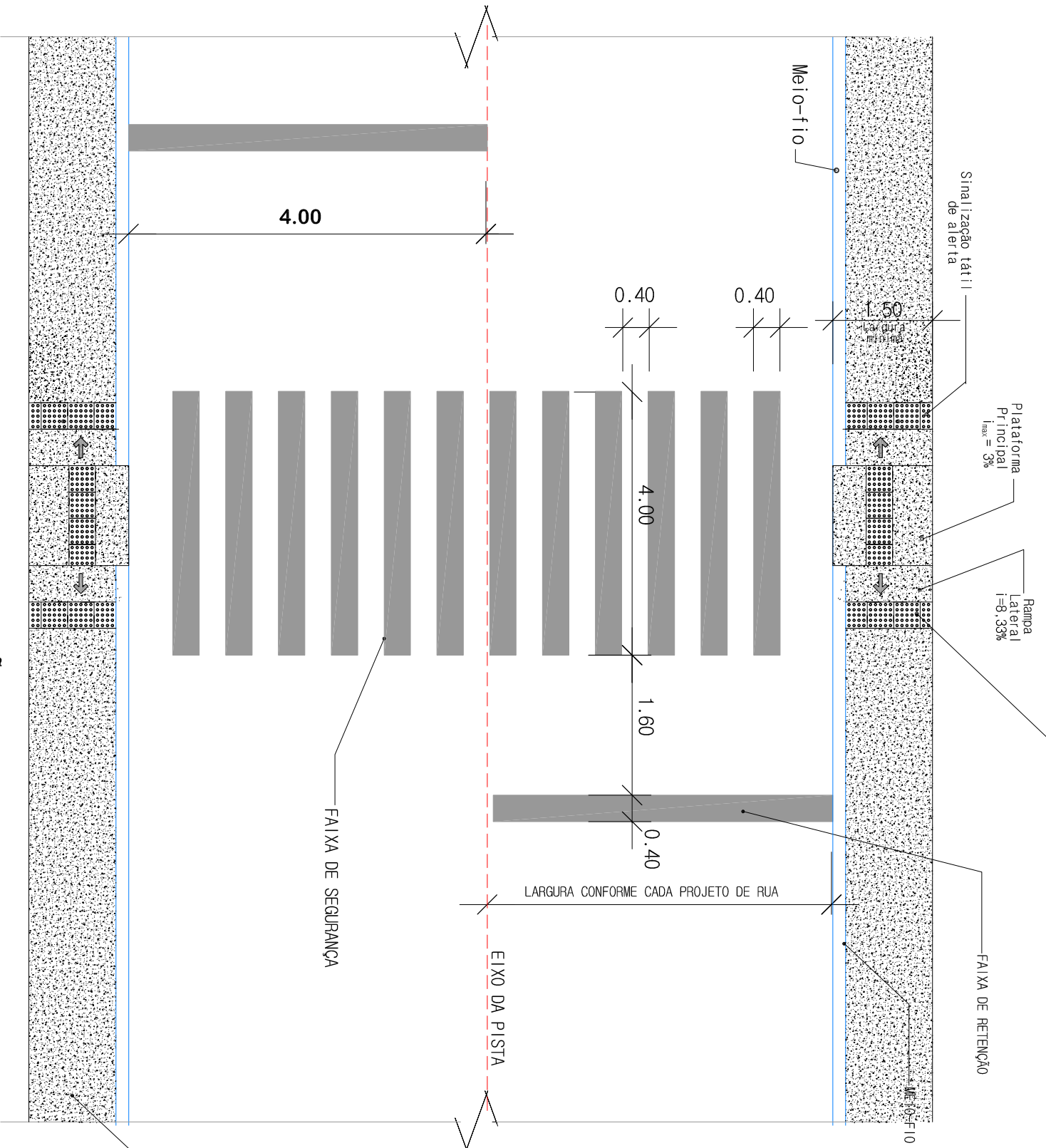

DETALHE - FAIXA DE SEGURANÇA E FAIXA DE RETENÇÃO SEM ESCALA

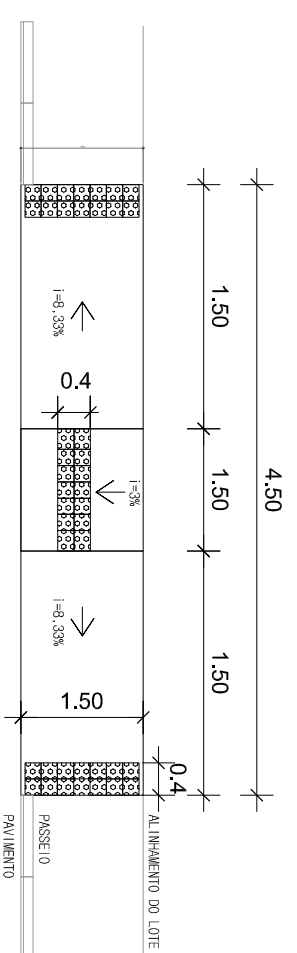

REBAIXO PARA ACESSO DE CARRIQUINHOS COM DEMARCAÇÃO DO PISO TÁTIL MEDIDAS EM METROS SEM ESCALA

OBS.: TOTAL DE PISO TÁTIL DE ALERTIA DE 2,20m²

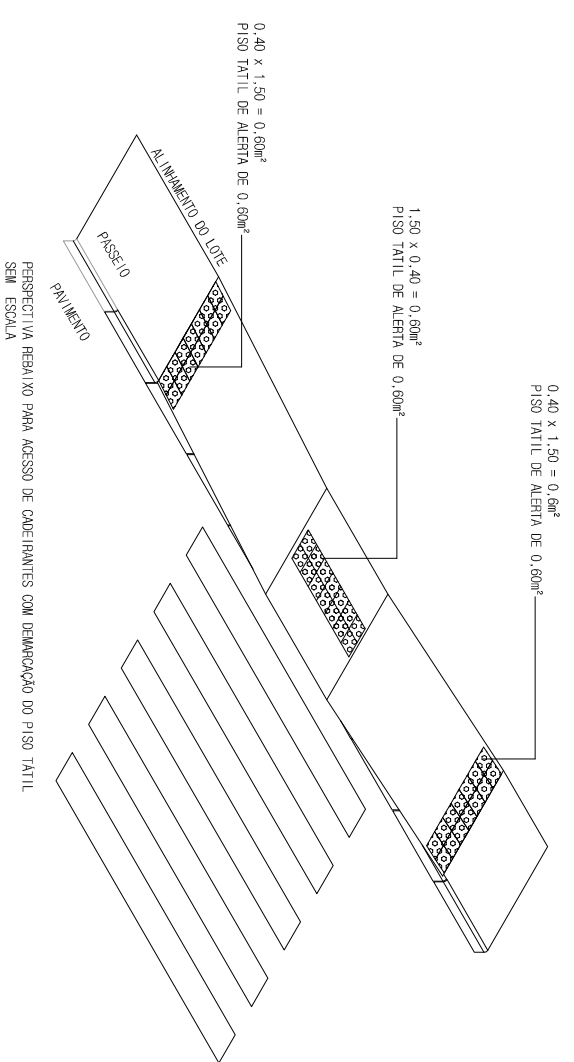

PERSPECTIVA REBAIXO PARA ACESSO DE CARRIQUINHOS COM DEMARCAÇÃO DO PISO TÁTIL SEM ESCALA

PASSEIO

FAIXA DE SEGURANÇA

Rampa Lateral  
i=8,33%

Plataforma Principal  
i<sub>max</sub> = 3%

Sinalização tátil de alerta

Sinalização tátil de alerta

FAIXA DE RETENÇÃO

LARGURA CONFORME CADA PROJETO DE RUA

EIXO DA PISTA

4.00

0.40

0.40

1.50

0.40

0.40

1.50

1.60

0.40

Ciente: PREFEITURA MUNICIPAL DE TAQUARI-RS

Obra: PROGRAMA AVANÇAR CIDADES - MOBILIDADE URBANA

MÁRCIO BRAUN

arquitetura e projetos LTDA  
CNPJ: 19.499.651/0001-04  
Rua Márcio O. Vognnach 1030 - Estrela - RS  
arq.marcio@arquiteturaiprati.com (51) 99636-3737

Local: TODAS RUAS

Trecho: DIVERSOS

Prancha: DETALHES FAIXA DE SEGURANÇA | RAMPA DE ACESSO

Proprietário:

Prefeitura Municipal de Taquari - RS

Resp. Técnico:

Márcio Roberto Braun  
Arquiteto e Urbanista CAU/BR A77849-4

Escala: sem escala

Revisão: 05

Ano: 2018

Prancha: DET 2

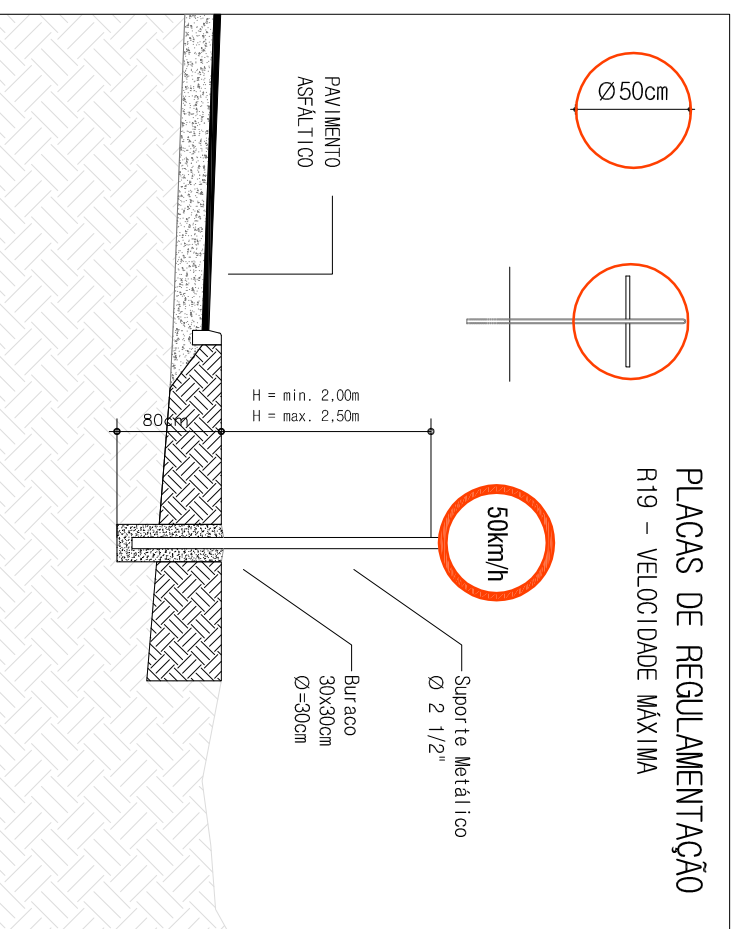
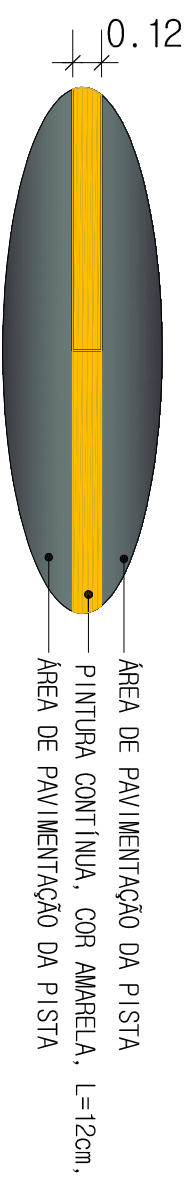
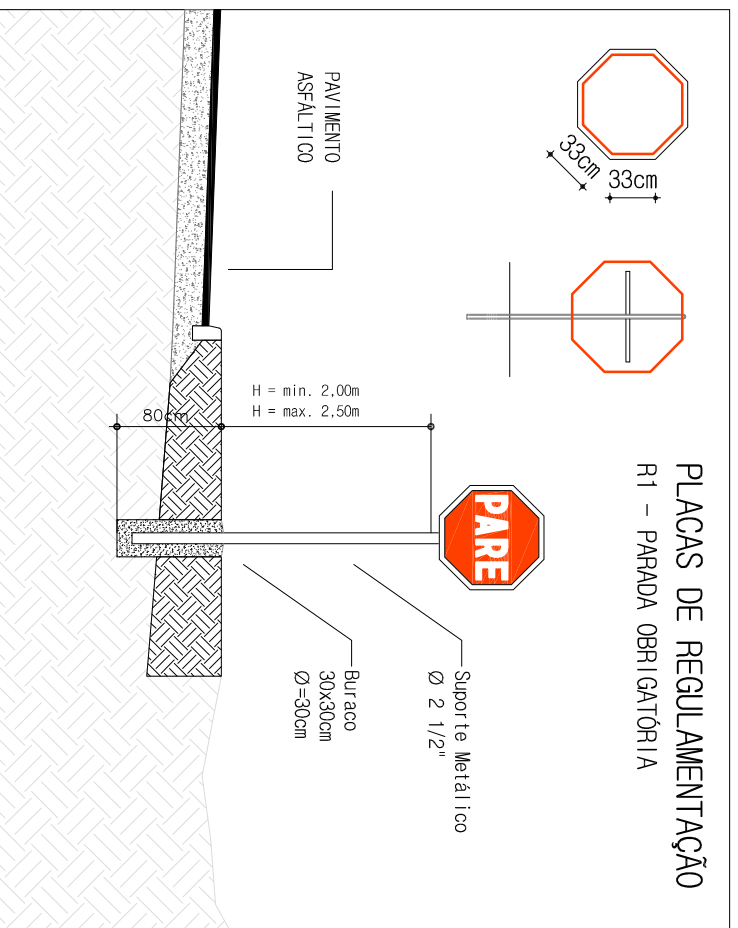
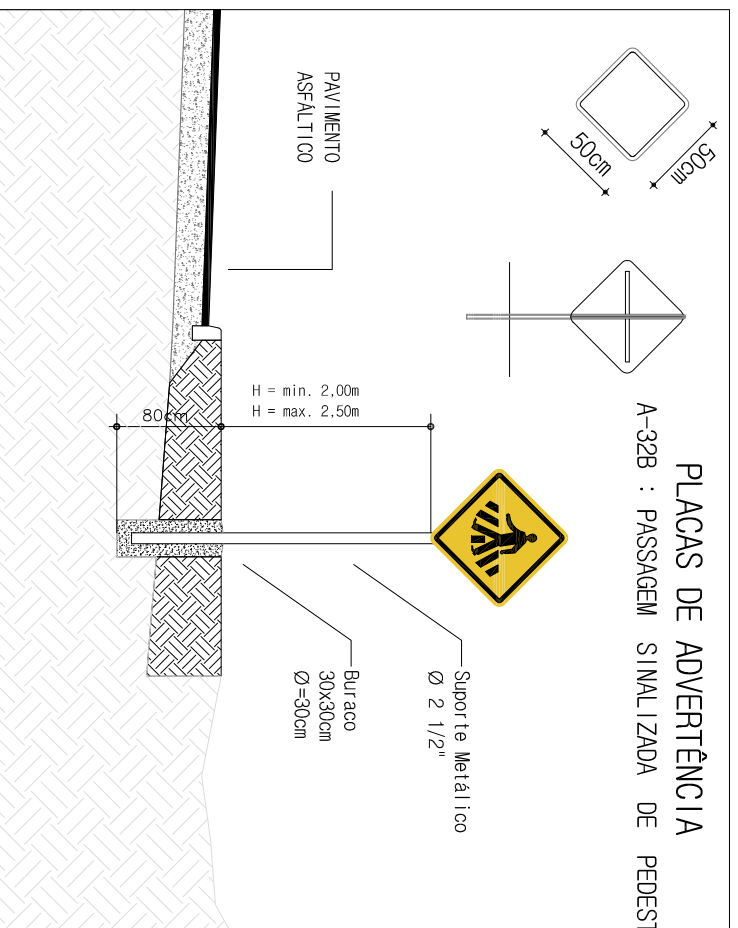

Ciente: PREFEITURA MUNICIPAL DE TAQUARI-RS

obra: PROGRAMA AVANÇAR CIDADES - MOBILIDADE URBANA

Local: TODAS RUAS

Trecho: DIVERSOS

Prancha: DETALHES FAIXA DE SEGURANÇA | PLACAS VERTICAIS

Resp. Técnico:

Proprietário:

**MÁRCIO BRAUN**  
arquitetura e projetos LTDA  
CNPJ: 19.499.651/0001-04  
Rua Mário O. Vognach 1030 - Estrela - RS  
arq.marcioobra@terra.com (51) 99636-3737

Prefeitura Municipal de Taquari - RS

Márcio Roberto Braun  
Arquiteto e Urbanista CAU/BR A77849-4

Prancha: DET 3

Escala: sem escala

Revisão: 05

Ano: 2018

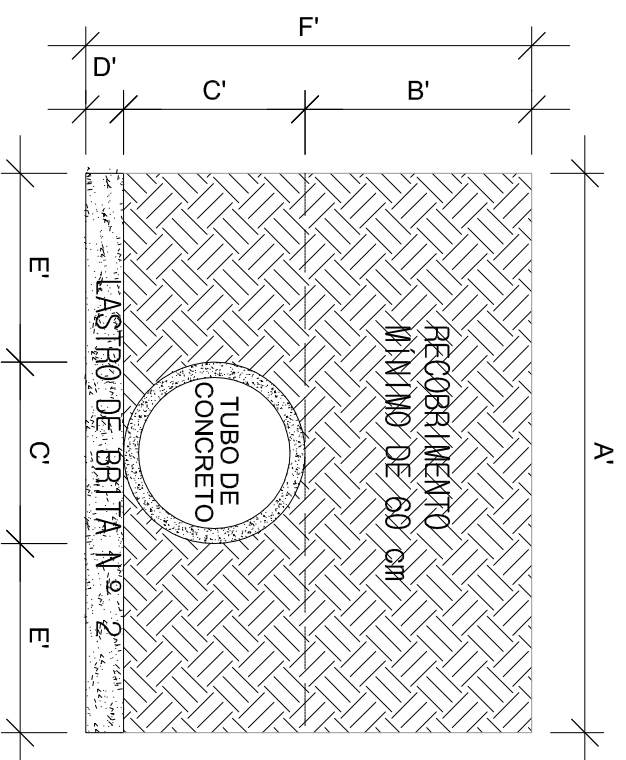

SEÇÃO TIPO DA TUBULAÇÃO PA1-MF e PS1-MF Ø 40 / 60 / 80 / 100  
SEM ESCALA

TUBO MÉDIAS	A'	B'	C'	D'	E'	F'
Ø 40 cm	108	60	48	10	30	108
Ø 60 cm	132	60	72	10	30	132
Ø 80 cm	156	60	96	10	50	166
Ø 100 cm	190	60	120	10	50	220

OBS: Dimensões em centímetros

MEMÓRIA DE CÁLCULO ESCAVAÇÃO TUBO Ø400MM:  
1,08m (LARGURA) X 1,18 (ALTURA) = 1,27m<sup>3</sup> /m

MEMÓRIA DE CÁLCULO REATERRO DE TUBO Ø400MM:  
1,08m (LARGURA) X 1,08 (ALTURA) = 1,16m<sup>3</sup> /m  
1,16m<sup>3</sup> /m – SEÇÃO DO TUBO = 0,99m<sup>3</sup> /m

MEMÓRIA DE CÁLCULO ESCAVAÇÃO TUBO Ø600MM:  
1,42m (LARGURA) X 1,42 (ALTURA) = 2,01m<sup>3</sup> /m

MEMÓRIA DE CÁLCULO REATERRO DE TUBO Ø600MM:  
1,42m (LARGURA) X 1,32 (ALTURA) = 1,87m<sup>3</sup> /m  
1,87m<sup>3</sup> /m – SEÇÃO DO TUBO = 1,47m<sup>3</sup> /m

MEMÓRIA DE CÁLCULO ESCAVAÇÃO TUBO Ø800MM:  
1,96m (LARGURA) X 1,66 (ALTURA) = 3,25m<sup>3</sup> /m

MEMÓRIA DE CÁLCULO REATERRO DE TUBO Ø800MM:  
1,56m (LARGURA) X 1,66 (ALTURA) = 2,34m<sup>3</sup> /m  
2,34m<sup>3</sup> /m – SEÇÃO DO TUBO = 2,34m<sup>3</sup> /m

MEMÓRIA DE CÁLCULO ESCAVAÇÃO TUBO Ø1000MM:  
2,20m (LARGURA) X 2,37 (ALTURA) = 5,22m<sup>3</sup> /m

MEMÓRIA DE CÁLCULO REATERRO DE TUBO Ø1000MM:  
2,20m (LARGURA) X 2,37 (ALTURA) = 5,22m<sup>3</sup> /m  
5,22m<sup>3</sup> /m – SEÇÃO DO TUBO = 2,85m<sup>3</sup> /m

Ciente: PREFEITURA MUNICIPAL DE TAQUARI-RS

Obra: PROGRAMA AVANÇAR CIDADES – MOBILIDADE URBANA

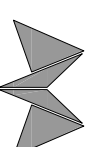

**MÁRCIO BRAUN**  
arquitetura e projetos LTDA  
CNPJ: 19.499.651/0001-04  
Rua Mario O. Vogrnach 1030 – Estrela – RS  
arq.marcioobra@gmail.com (51) 99636-3737

Proprietário:

Prefeitura Municipal de Taquari – RS

Local: TODAS RUAS

Trecho: DIVERSOS

Prancha: DETALHES DEENAGEM

Resp. Técnico:

Márcio Roberto Braun  
Arquiteto e Urbanista CAU/BR A77849-4

Escala: SEM ESCALA

Revisão: 05

Ano: 2018

Prancha: DET 4

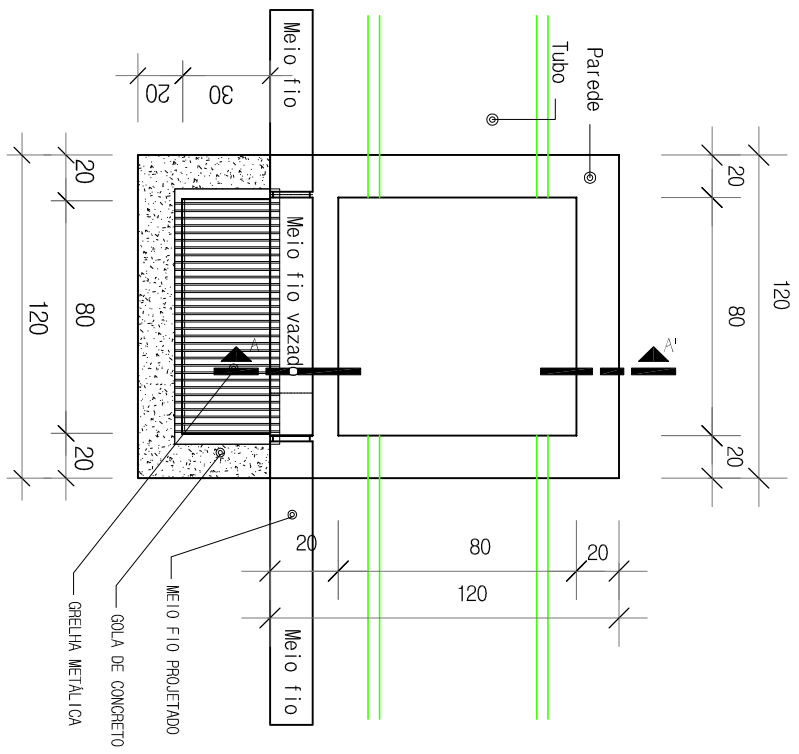

PLANTA BAIXA – CAIXA COLETORA COMBINADA 0,80X0,80 int.  
SEM ESCALA

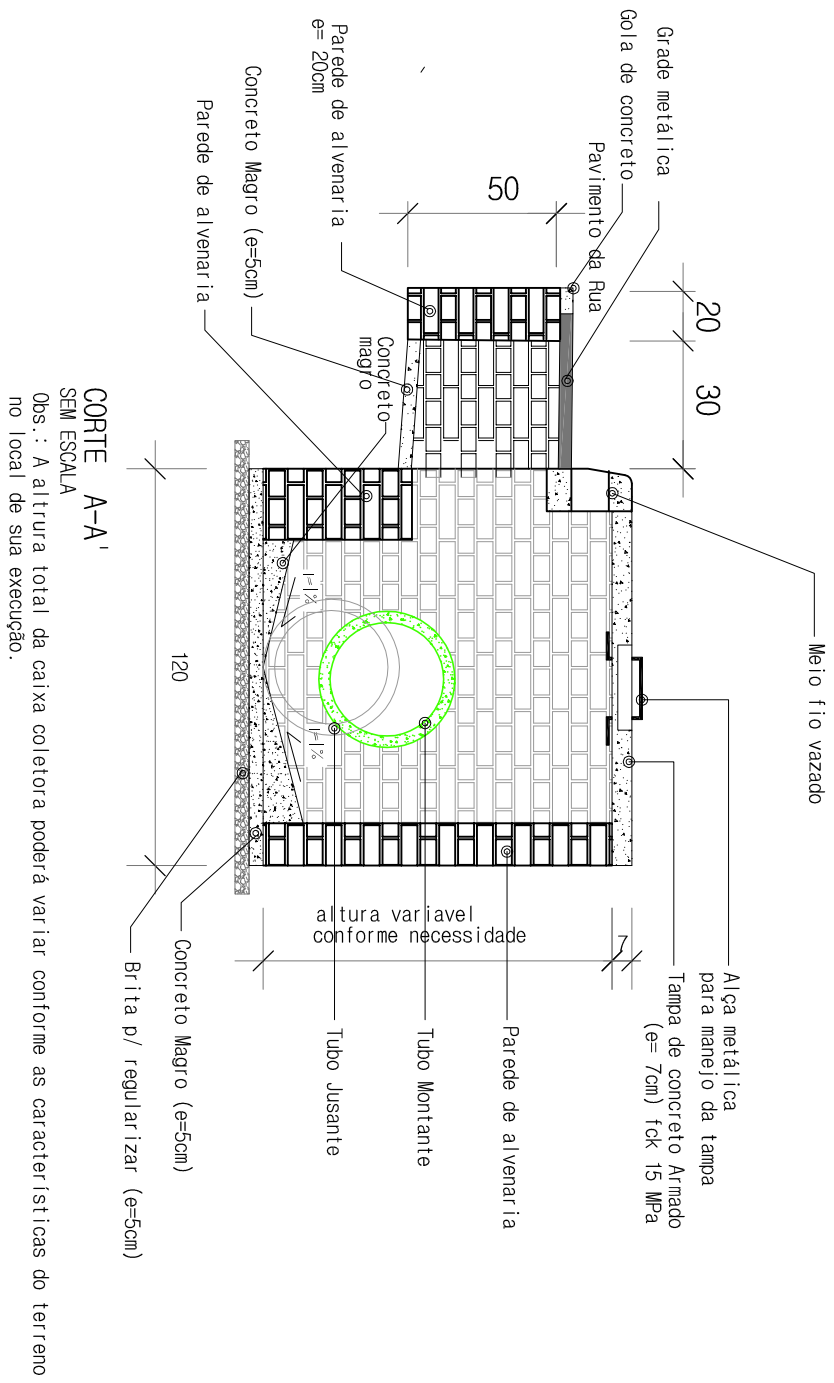

CORTE A-A'  
SEM ESCALA  
Obs.: A altura total da caixa coletora poderá variar conforme as características do terreno no local de sua execução.

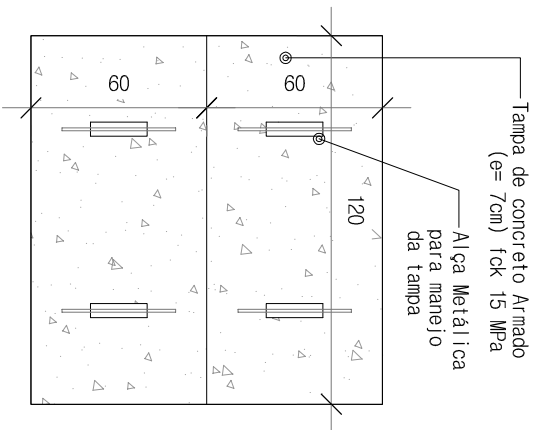

PLANTA BAIXA – TAMPA  
SEM ESCALA

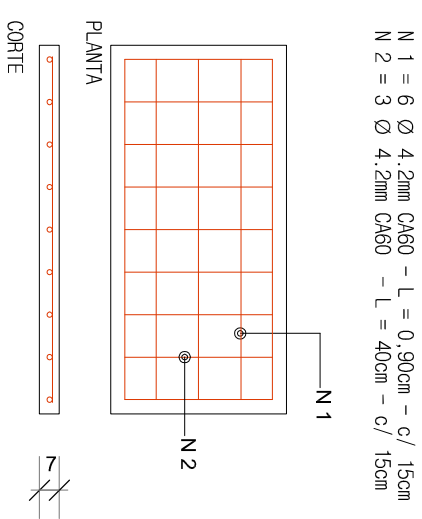

DETALHE FERRAGEM – TAMPA  
SEM ESCALA

Ciente: PREFEITURA MUNICIPAL DE TAQUARI-RS

Obra: PROGRAMA AVANÇAR CIDADES – MOBILIDADE URBANA

Local: TODAS RUAS

Proprietário: MÂRCIO BRAUN

arquitetura e projetos LTDA  
CNPJ: 19.499.651/0001-04  
Rua Mario O. Vognach 1030 – Estrela – RS  
arq.marcioobra@gmail.com (51) 99636-3737

Trecho: DIVERSOS

Prancha: DETALHES DEENGENH

Proprietário:

Resp. Técnico:

Prefeitura Municipal de Taquari – RS

Márcio Roberto Braun  
Arquiteto e Urbanista CAU/BR A77849-4

Escala: SEM ESCALA  
Revisão: 05  
Ano: 2018  
Prancha: DET 6

PLANTA BAIXA – CAIXA BLS : 0,80x0,80 int.  
SEM ESCALA

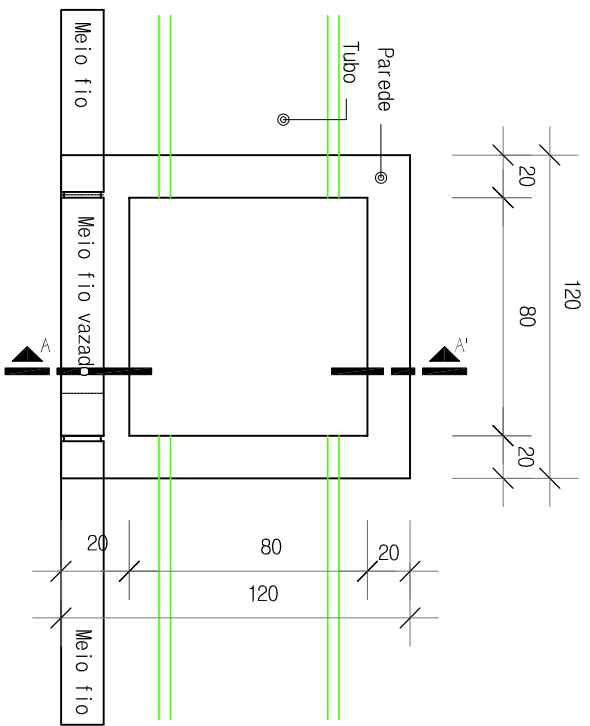

CORTE A-A'  
SEM ESCALA

Obs.: A altura total da caixa coletora poderá variar conforme as características do terreno no local de sua execução.

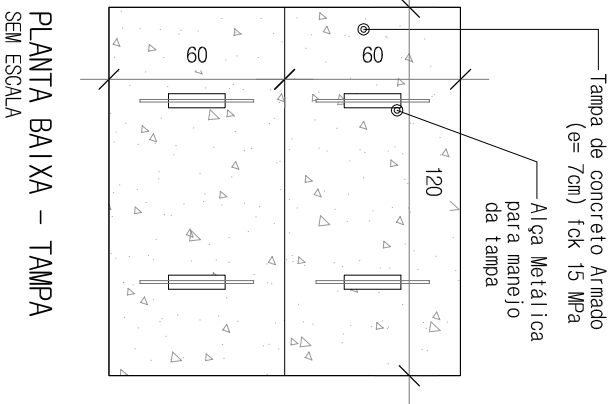
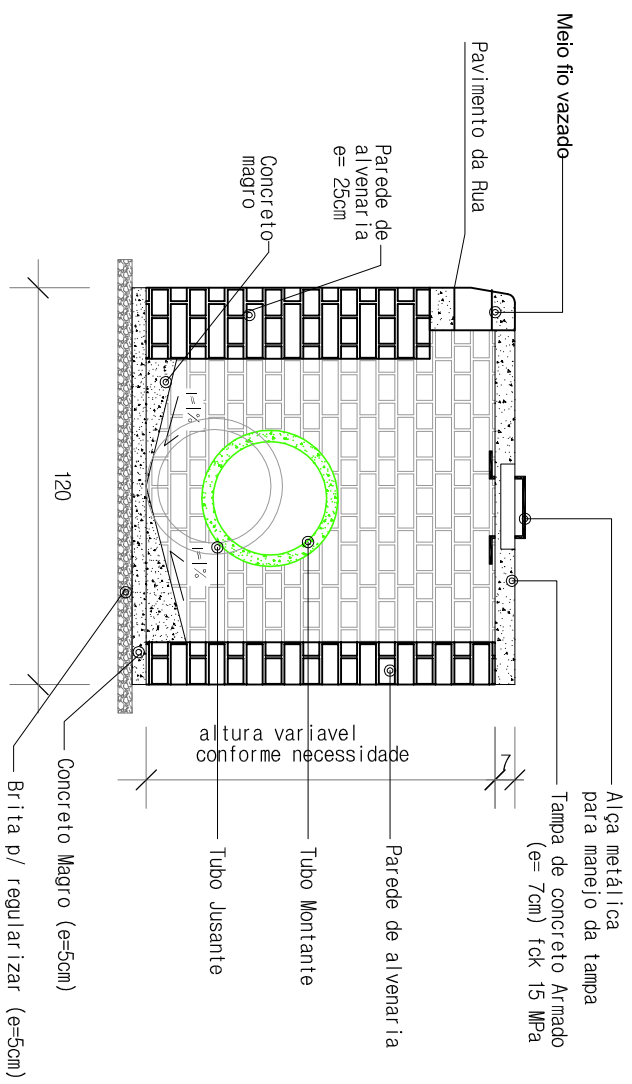

PLANTA BAIXA – TAMPA  
SEM ESCALA

DETALHE FERRAGEM – TAMPA  
SEM ESCALA

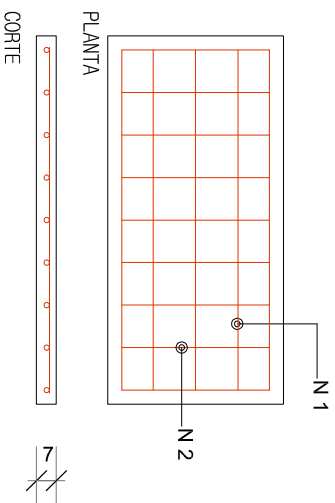

N 1 = 6 Ø 4.2mm CA60 - L = 0,90cm - c/ 15cm  
N 2 = 3 Ø 4.2mm CA60 - L = 40cm - c/ 15cm

Ciente: PREFEITURA MUNICIPAL DE TAQUARI-RS

Obra: PROGRAMA AVANÇAR CIDADES – MOBILIDADE URBANA

Local: TODAS RUAS

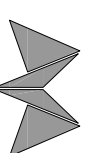

**MÁRCIO BRAUN**  
arquitetura e projetos LTDA  
CNPJ: 19.499.651/0001-04  
Rua Mario O. Vogrnach 1030 - Estrela - RS  
arq.marcioobraun@gmail.com (51) 99636-3737

Trecho: DIVERSOS  
Prancha: DETALHES DRENAGEM

Proprietário:

Resp. Técnico:

Prefeitura Municipal de Taquari - RS

Márcio Roberto Braun  
Arquiteto e Urbanista CAU/BR A77849-4

Prancha: DET 7

Escala: SEM ESCALA

Revisão: 05

Ano: 2018

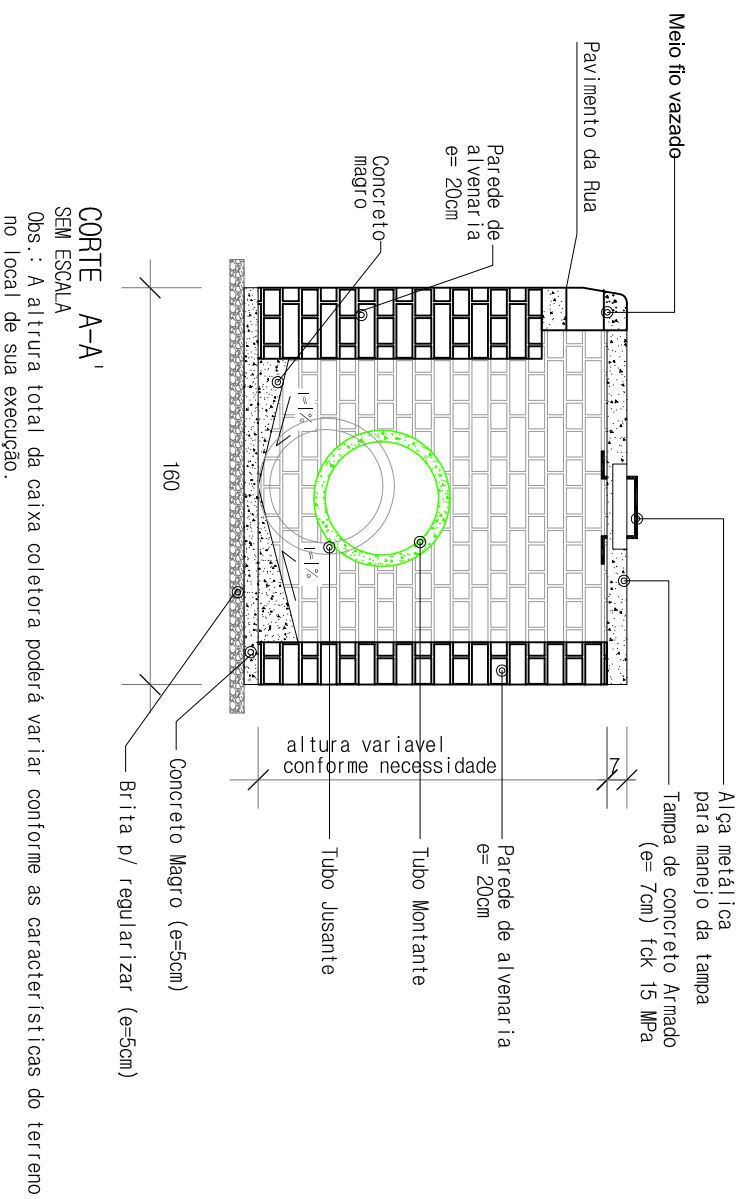
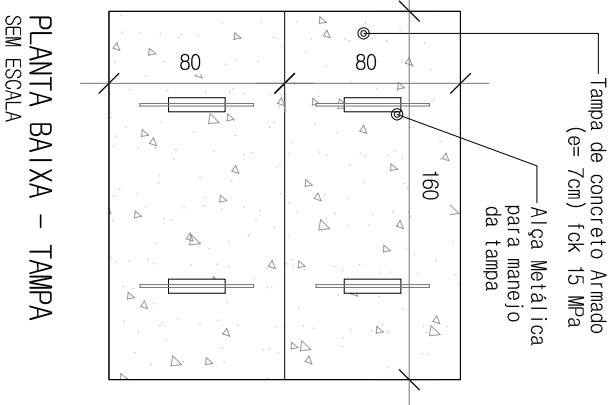
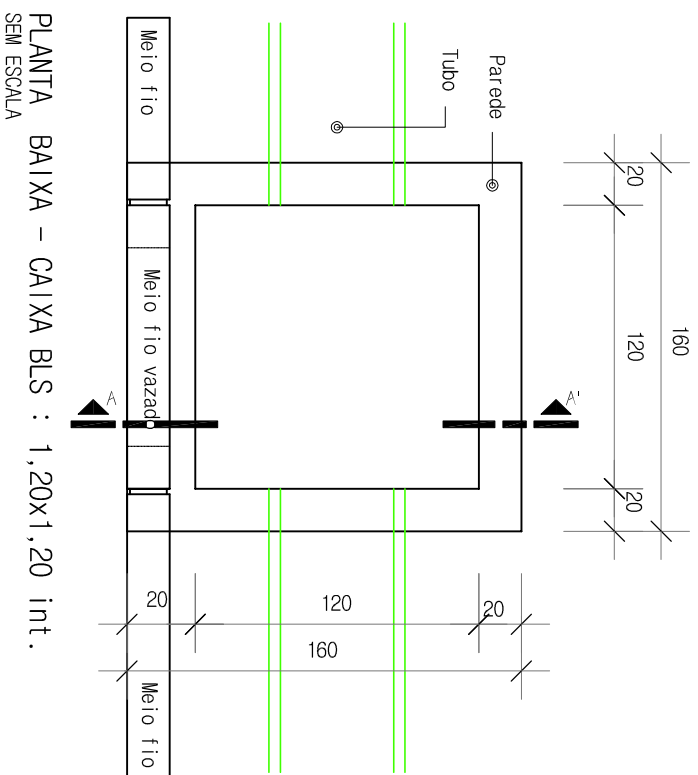

N 1 = 6 Ø 4.2mm CA60 - L = 0,90cm - c/ 15cm  
N 2 = 3 Ø 4.2mm CA60 - L = 40cm - c/ 15cm

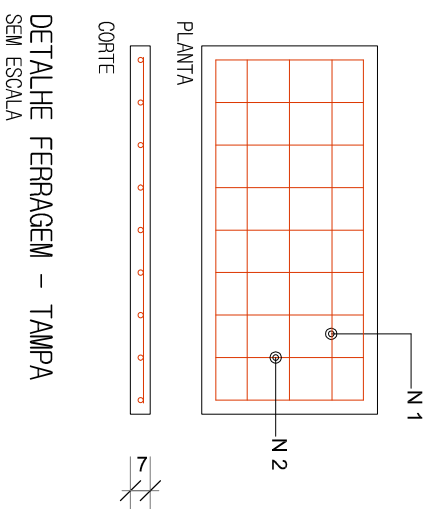

Ciente: PREFEITURA MUNICIPAL DE TAQUARI-RS

Obra: PROGRAMA AVANÇAR CIDADES – MOBILIDADE URBANA

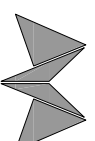

**MÁRCIO BRAUN**  
arquitetura e projetos LTDA  
CNPJ: 19.499.651/0001-04  
Rua Mário O. Vogrnach 1030 – Estrela – RS  
arq.marcio@aur@igmail.com (51) 99636-3737

Local: TODAS RUAS

Trecho: DIVERSOS

Prancha: DETALHES DEBENNGEM

Proprietário:

Prefeitura Municipal de Taquari – RS

Resp. Técnico:

Márcio Roberto Braun  
Arquiteto e Urbanista CAU/BR A77849-4

Escala: SEM ESCALA

Revisão: 05

Ano: 2018

Prancha: DET 8



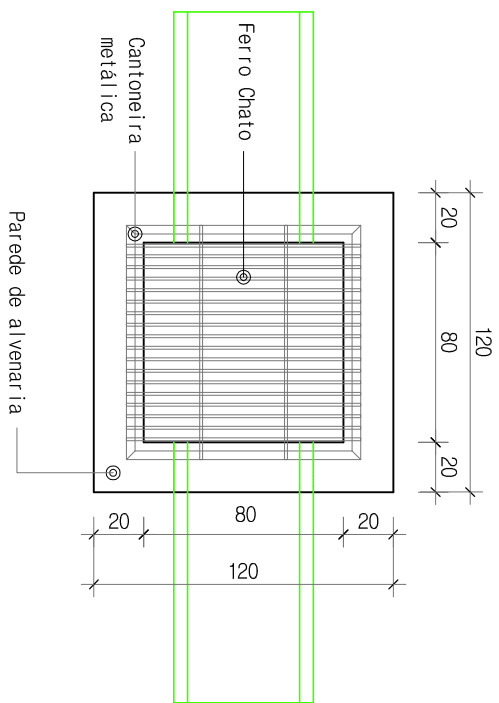

Planta Baixa – Caixa Grelhada (0,80 x 0,80)  
SEM ESCALA

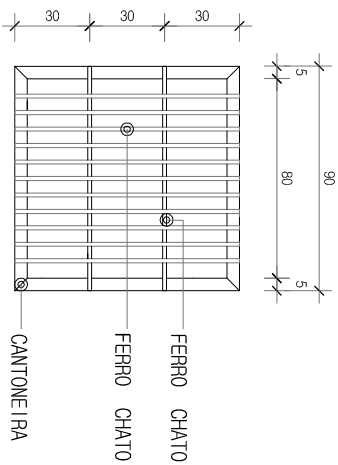

Detalhe 01 – Grelha  
SEM ESCALA

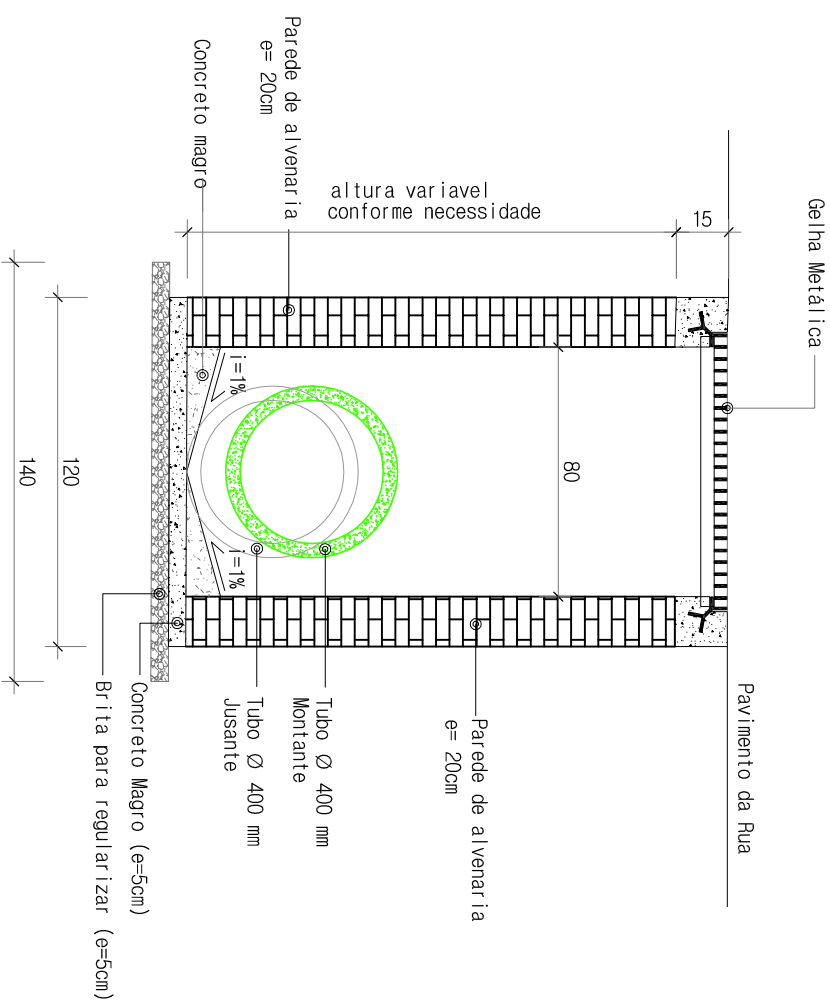

Corte AA  
SEM ESCALA

Ciente: PREFEITURA MUNICIPAL DE TAQUARI-RS

Obra: PROGRAMA AVANÇAR CIDADES – MOBILIDADE URBANA

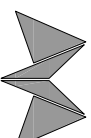

**MÁRCIO BRAUN**  
arquitetura e projetos LTDA  
CNPJ: 19.499.651/0001-04  
Rua Mário O. Vogrnach 1030 – Estrela – RS  
arq.marcioobra@gmail.com (51) 99636-3737

Local: TODAS RUAS

Trecho: DIVERSOS

Prancha: DETALHES DRENAGEM

Proprietário:

Prefeitura Municipal de Taquari – RS

Resp. Técnico:

Márcio Roberto Braun  
Arquiteto e Urbanista CAU/BR A77849-4

Escala: SEM ESCALA

Revisão: 05

Ano: 2018

Prancha: DET 9

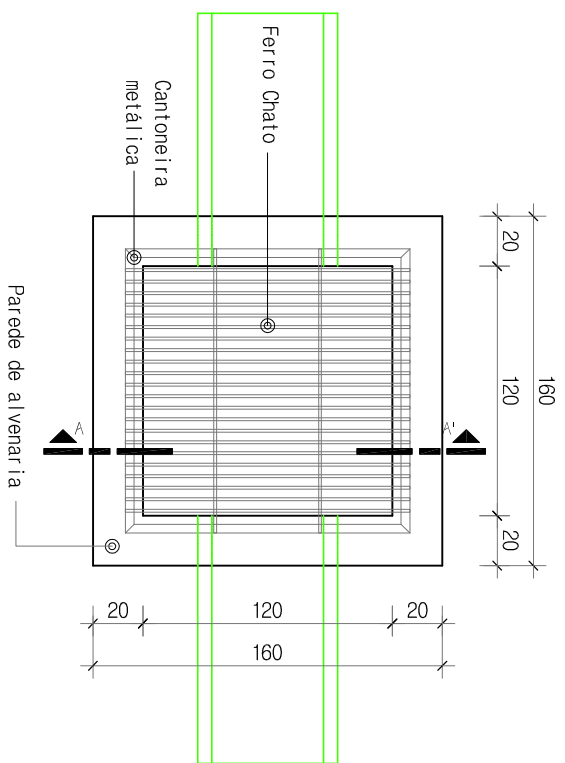

Planta Baixa – Caixa Gradeada (1,20 x 1,20)  
SEM ESCALA

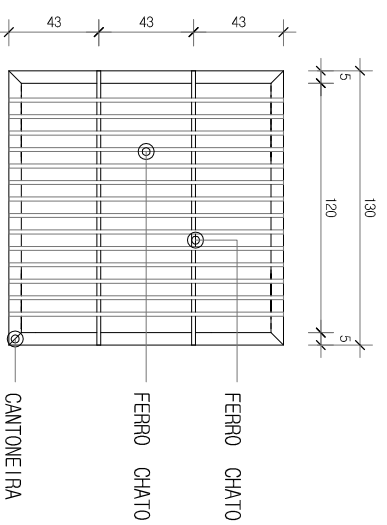

Detalhe 01 – Grelha  
SEM ESCALA

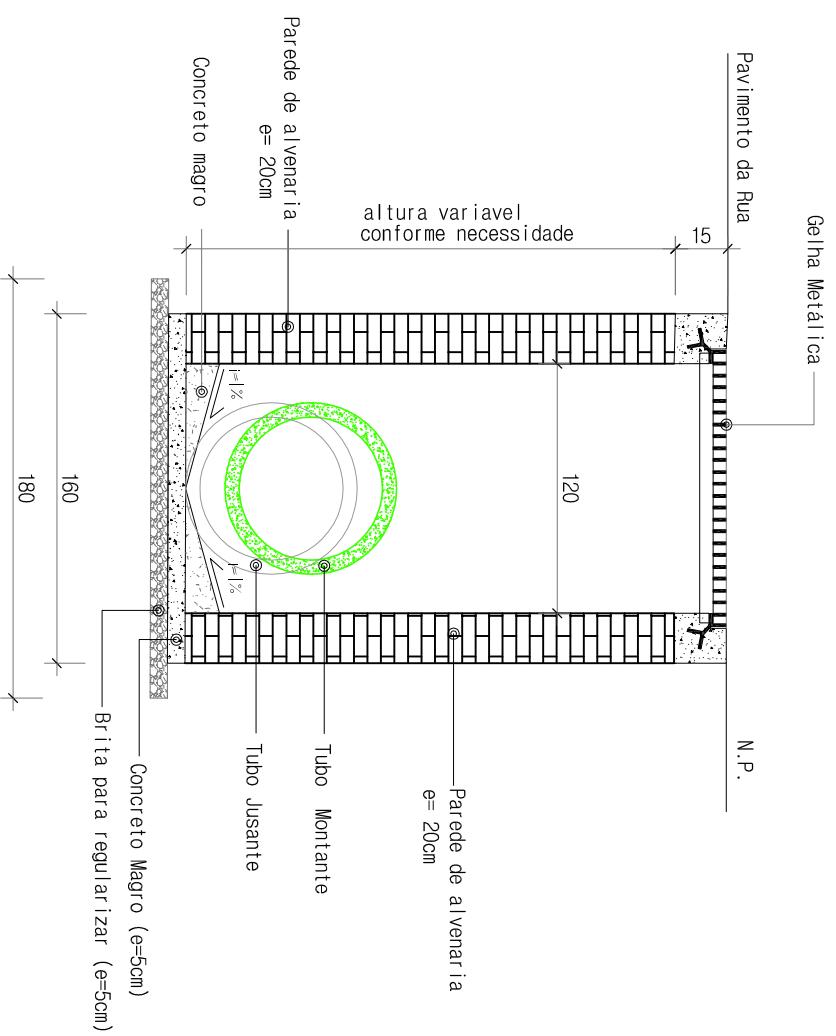

Corte AA  
SEM ESCALA

Ciente: PREFEITURA MUNICIPAL DE TAQUARI-RS

Obra: PROGRAMA AVANÇAR CIDADES – MOBILIDADE URBANA

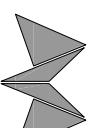

**MÁRCIO BRAUN**  
arquitetura e projetos LTDA  
CNPJ: 19.499.651/0001-04  
Rua Mário O. Vograth 1030 – Estrela – RS  
arq.marcioobra@terra1.com (51) 99636-3737

Local: TODAS RUAS

Trecho: DIVERSOS

Prancha: DETALHES DRENAGEM

Proprietário:

Resp. Técnico:

Prefeitura Municipal de Taquari – RS

Márcio Roberto Braun  
Arquiteto e Urbanista CAU/BR A77849-4

Escala:	SEM ESCALA
Revisão:	05
Ano:	2018
Prancha:	DET 10

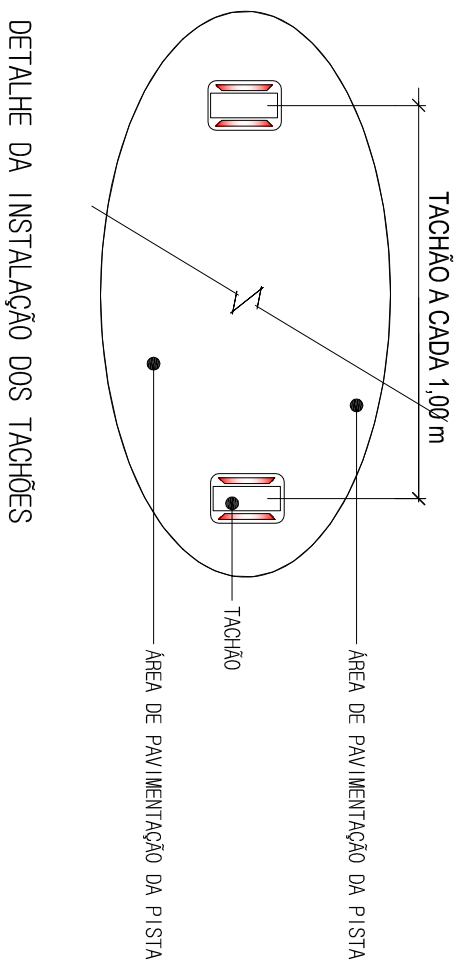

DETALHE DA INSTALAÇÃO DOS TACHÕES

Tachão bidirecional (252x160x50mm)  
Cor branca

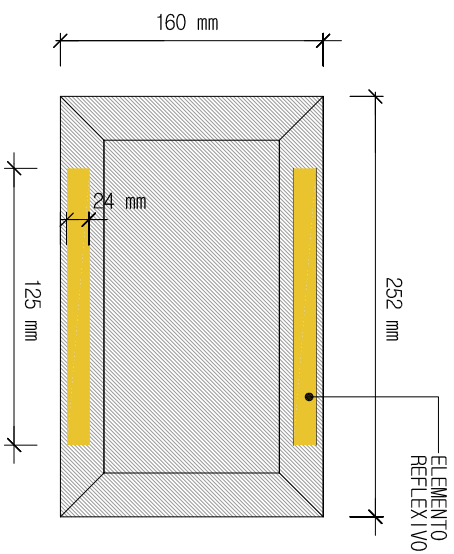

VISTA SUPERIOR  
SEM ESCALA

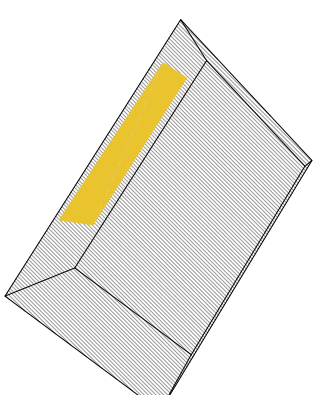

PERSPECTIVA  
SEM ESCALA

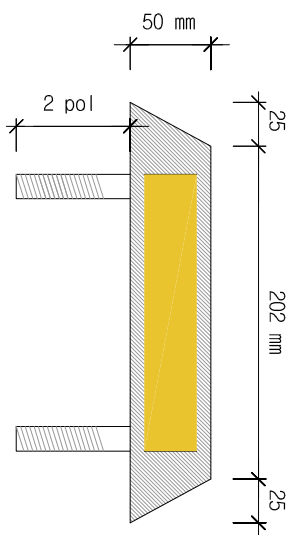

VISTA LATERAL  
SEM ESCALA

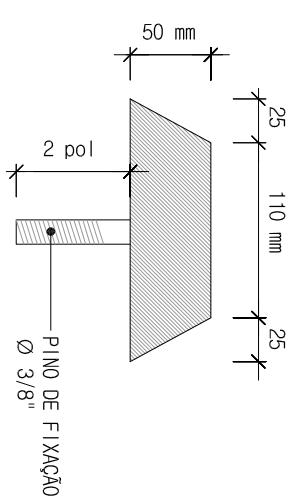

VISTA LATERAL  
SEM ESCALA

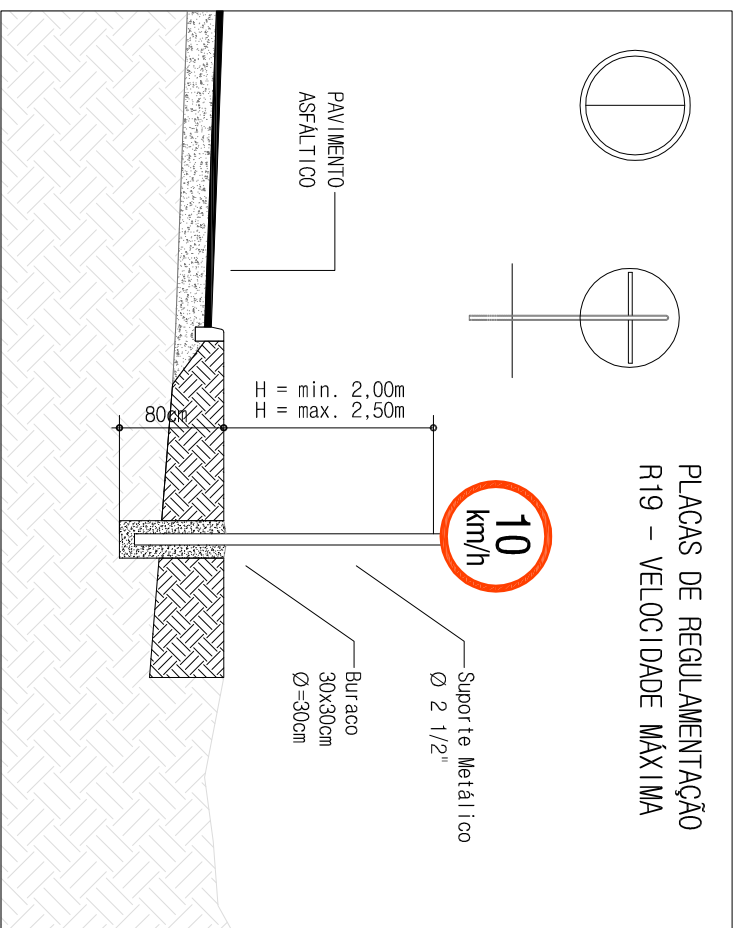

Ciente: PREFEITURA MUNICIPAL DE TAQUARI-RS

Obra: PROGRAMA AVANÇAR CIDADES - MOBILIDADE URBANA

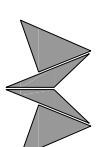

**MÁRCIO BRAUN**  
arquitetura e projetos LTDA  
CNPJ: 19.499.651/0001-04  
Rua Mário O. Vogrnach 1030 - Estrela - RS  
arq.marcioobra@gmail.com (51) 99636-3737

Local: TODAS RUAS

Trecho: DIVERSOS

Prancha: DETALHES DE SIMPLIZAÇÃO

Proprietário:

Prefeitura Municipal de Taquari - RS

Resp. Técnico:

Márcio Roberto Braun  
Arquiteto e Urbanista CAU/BR A77849-4

Escala: SEM ESCALA

Revisão: 05

Ano: 2018

Prancha: DET 11